

Tankschere zum Schneiden von Blechen, Fässern oder Tanks

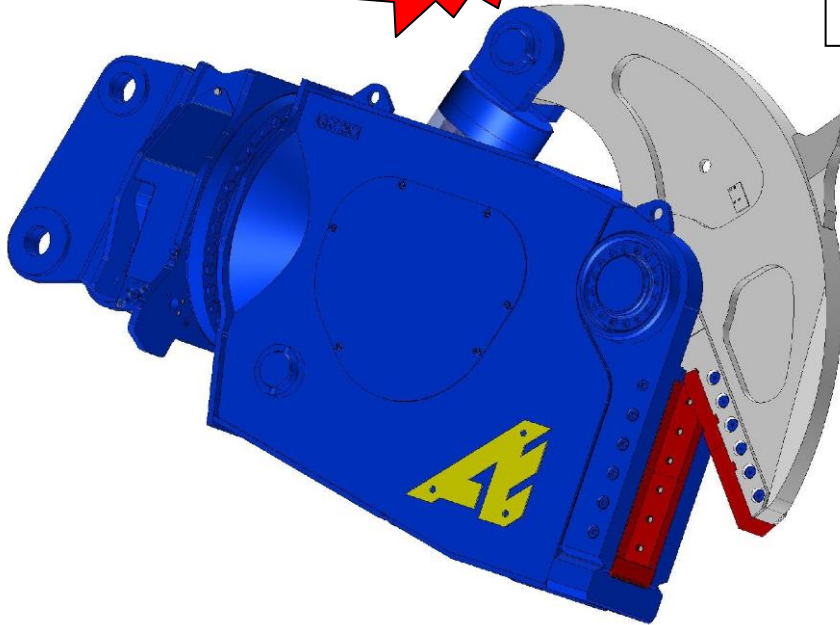

- 1) Geschraubte Anbauplatte.
- 2) Hydraulische Rotation 360° mehrere Motore.
- 3) Invertierter Zylinder, Kolben geschützt im Gehäuse.
- 4) Geschwindigkeitsventil.
- 5) Gehäuse aus HLE Stahl, abriebfest.



	Kg	mm	bar	l/min	Zykluszeit Total sec	bar	l/min	t
GR030	2980	30	380 maxi	400 maxi	3,3	140	28/40	26/39

Gewichte (±3%) angegeben mit Anbauplatte.

